

ベンチフリューム 1種 JISA5372

■形状図

(200~500)

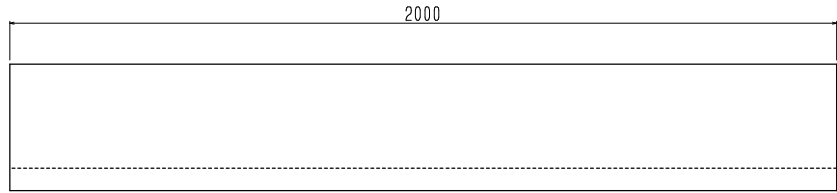
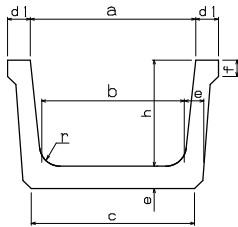

(550~1000)

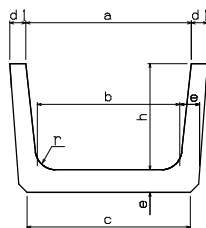

◆目地詳細図

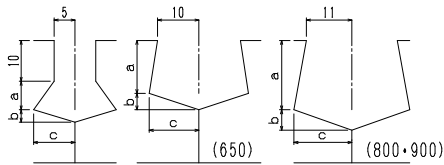

◆目地寸法表

呼び名	a	b	c	断面積
200・250・300	7	3	10	2.4cm ²
350	10	5	12	3.3cm ²
400・450	10	7	13	3.7cm ²
500・550・600	13	8	13	4.4cm ²
650	13	4	12	3.3cm ²
700・1000	15	10	15	5.5cm ²
800・900	17	5	14	4.95cm ²

■規格表

呼び名	形状寸法 (mm)									参考重量 (kg)
	a	b	c	d	d1	e	f	h	r	
※200	200	170	205	—	40	35	25	150	30	8.7
※250	250	215	250	—	40	35	30	175	30	10.3
300	300	260	300	—	40	40	30	200	40	13.3
350	350	300	345	—	45	45	35	235	50	17.5
400	400	345	395	—	55	50	40	260	50	22.2
450	450	390	440	—	55	50	40	295	50	24.6
500	500	435	490	—	60	55	45	320	60	30.1
550	550	475	535	45	—	60	—	355	60	35.2
600	600	520	580	45	—	60	—	380	60	37.8
650	650	565	630	45	—	65	—	415	70	42.8
700	700	610	680	50	—	70	—	440	70	49.4
800	800	695	770	50	—	75	—	490	70	58.4
900	900	785	870	55	—	85	—	550	80	74.2
1000	1000	875	965	55	—	90	—	600	80	85.2

L=1000の製品も製造いたします。

※はJIS同等製品です。

ベンチフリューム 2種 JISA5372

■形状図

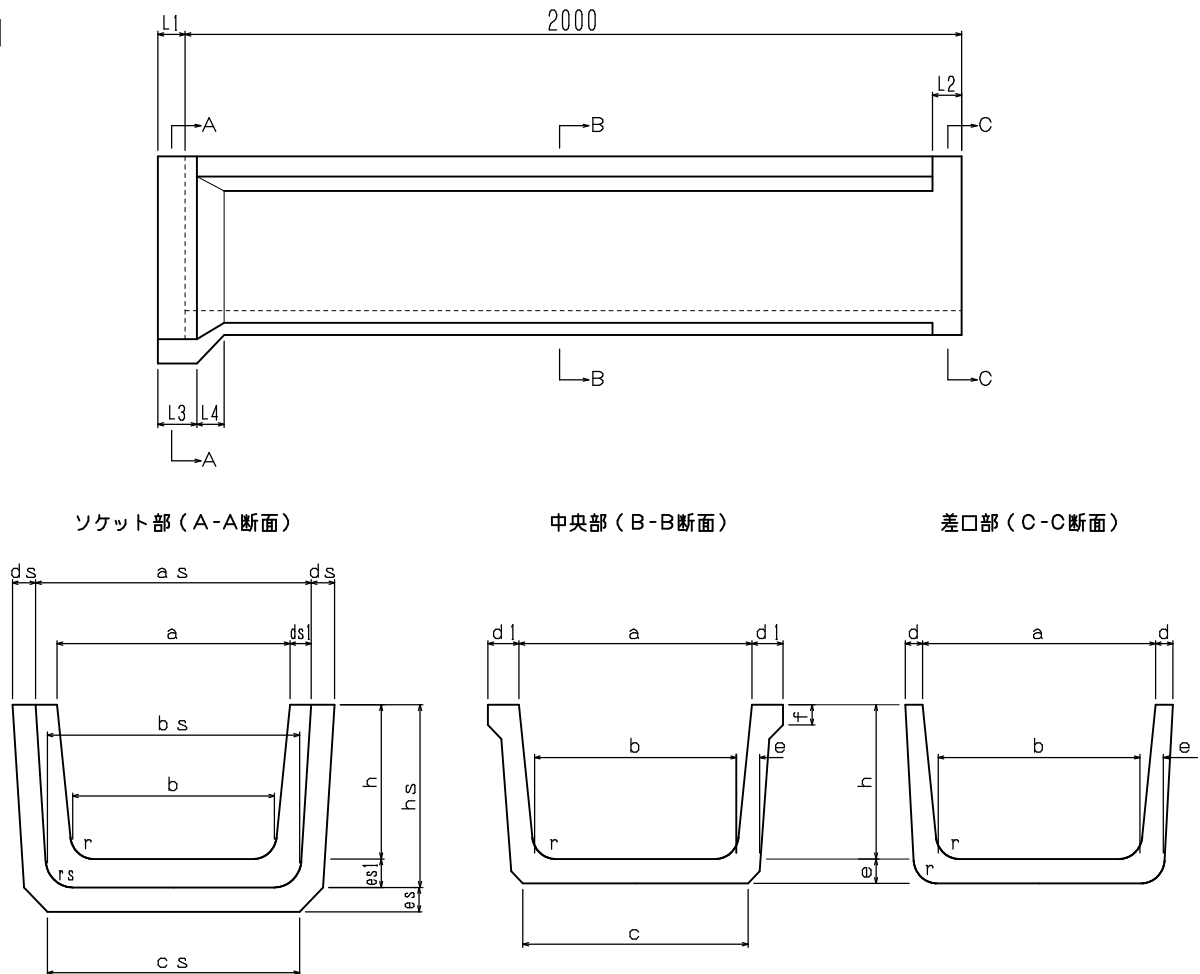

■規格表

呼び名	形状寸法 (mm)																				参考重量 (kg)		
	a	b	c	d	d1	e	f	h	r	as	bs	cs	ds	ds1	es	es1	hs	rs	L1	L2		L3	L4
※300	300	260	300	30	50	40	30	200	40	380	355	350	40	40	40	50	250	50	50	60	80	50	147
350	350	300	345	35	60	45	35	235	50	440	402	400	45	45	45	55	290	60	60	65	90	60	196
400	400	345	395	40	70	50	40	260	50	500	456	455	50	50	50	60	320	60	60	65	90	60	246
450	450	390	440	40	70	50	40	295	50	550	501	500	50	50	50	60	355	60	60	70	90	60	273
500	500	435	490	45	80	55	45	320	60	610	555	555	55	55	55	65	385	70	70	75	100	65	337
550	550	475	535	45	80	60	45	355	60	660	606	605	60	55	60	70	425	70	70	75	100	70	393
600	600	520	580	45	80	60	50	380	60	710	650	650	60	55	60	70	450	70	70	75	100	70	421
650	650	565	630	45	80	65	50	415	70	760	706	705	65	55	65	75	490	80	70	80	100	75	488
700	700	610	680	50	90	70	50	440	70	820	760	760	70	60	70	80	520	80	80	85	110	80	569
800	800	695	770	50	90	75	50	490	70	920	855	855	75	60	75	85	575	80	80	85	110	85	669
900	900	785	870	55	95	85	60	550	80	1030	965	965	85	65	85	95	645	90	80	85	110	95	846
1000	1000	875	965	55	100	90	60	600	80	1130	1065	1065	90	65	90	100	700	90	80	85	110	100	976

ベンチフレーム用ふた

■形状図

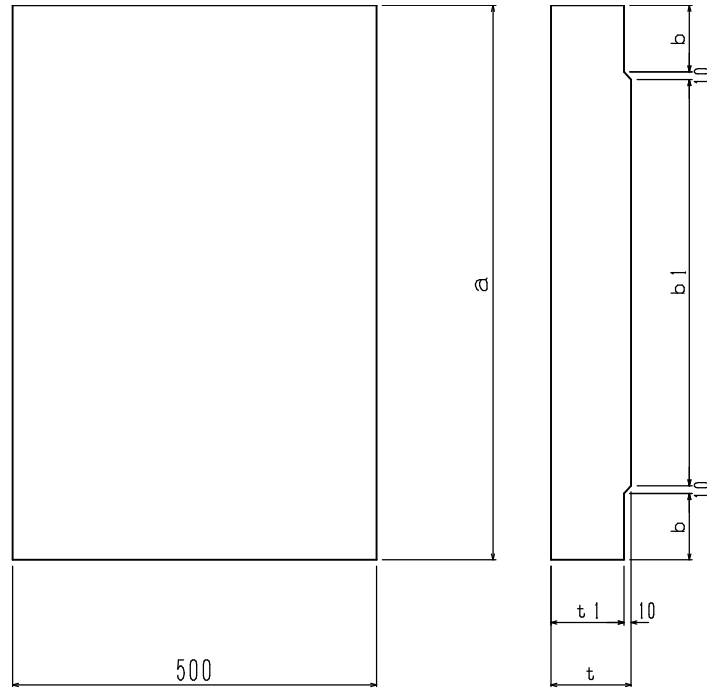

■規格表

荷重	呼び名	形状寸法 (mm)						参考重量 (kg)
		a	b	b1	t	t1	L	
T-6	300	400	55	270	85	75	500	3.9
	350	470	65	320	90	80	500	4.9
	400	540	75	370	95	85	500	5.9
	450	590	75	420	100	90	500	6.8
	500	660	85	470	105	95	500	8.1
	550	710	85	520	110	100	500	9.1
	600	760	85	570	115	105	500	10.2
	650	810	85	620	120	110	500	11.4
	700	880	95	670	125	115	500	12.9
	800	980	95	770	130	120	500	15.0
	900	1090	100	870	135	125	500	17.4
	1000	1200	105	970	140	130	500	19.9

ベンチフリューム水口

■形状図

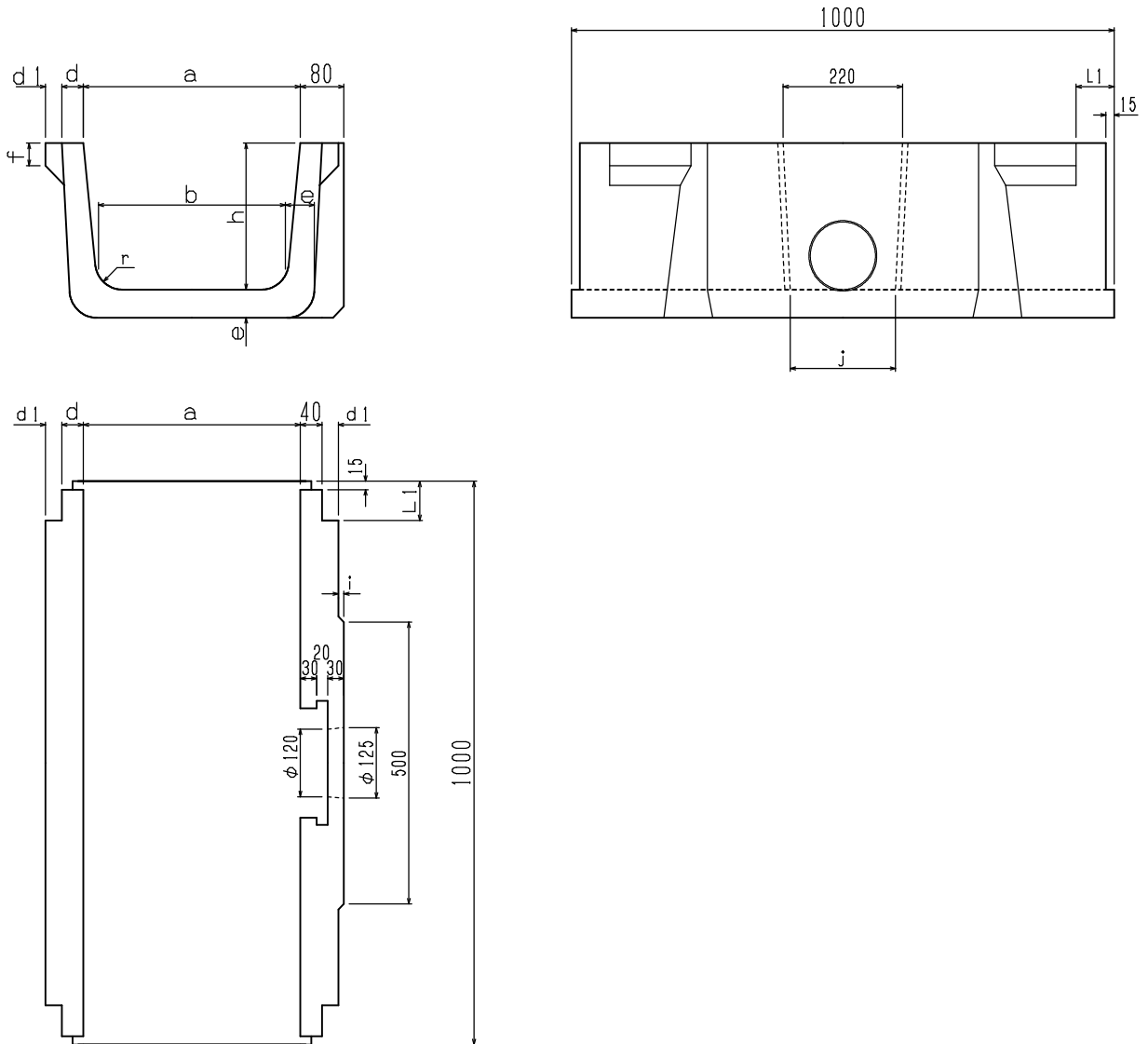

■規格表

呼び名	形状寸法 (mm)											参考重量 (kg)
	a	b	d	d1	e	f	h	i	j	L1	r	
300	300	260	30	20	40	30	200	30	200	60	40	7.7
350	350	300	35	25	45	35	235	20	196	70	50	9.9
400	400	345	40	30	50	40	260	10	194	70	50	12.0
450	450	390	40	30	50	40	295	10	190	70	50	13.4
500	500	435	45	35	55	45	320	-	188	80	60	15.6
550	550	475	45	35	60	45	355	-	184		60	19.0

ベンチフレーム T型水口

■形状図

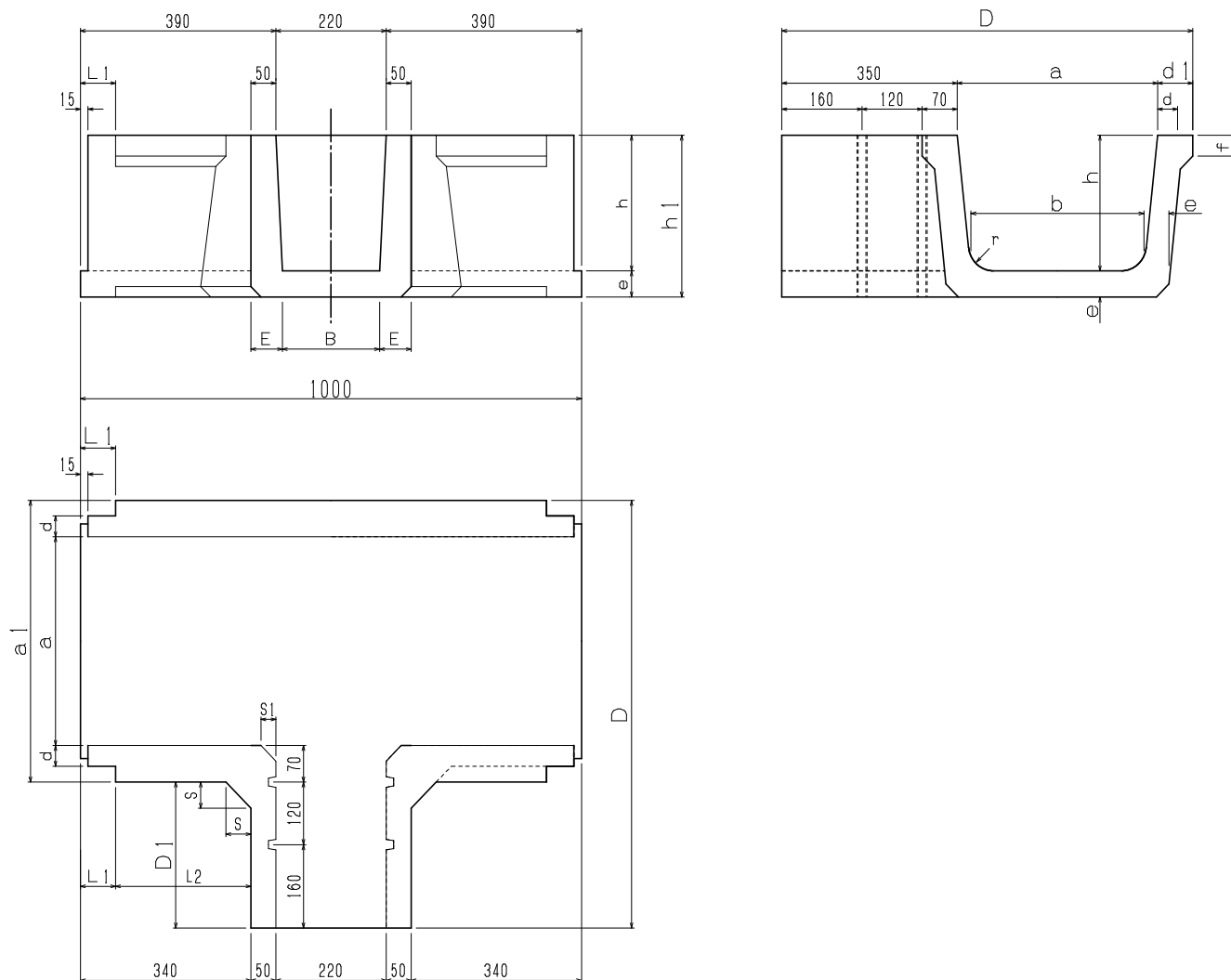

■規格表

呼び名	形状寸法 (mm)																		参考重量 (kg)
	a	a1	b	d	d1	e	f	h	h1	L1	L2	r	B	E	D	D1	S	S1	
300	300	400	260	30	50	40	30	200	240	60	280	40	200	60	700	300	40	30	8.9
350	350	470	300	35	60	45	35	235	280	70	270	50	196	62	760	290	45	30	11.6
400	400	540	345	40	70	50	40	260	310	70	270	50	194	63	820	280	50	30	14.0
450	450	590	390	40	70	50	40	295	345	70	270	50	190	65	870	280	55	40	15.6
500	500	660	435	45	80	55	45	320	375	80	260	60	188	66	930	270	60	40	18.1

ベンチフレーム水口受台

■形状図

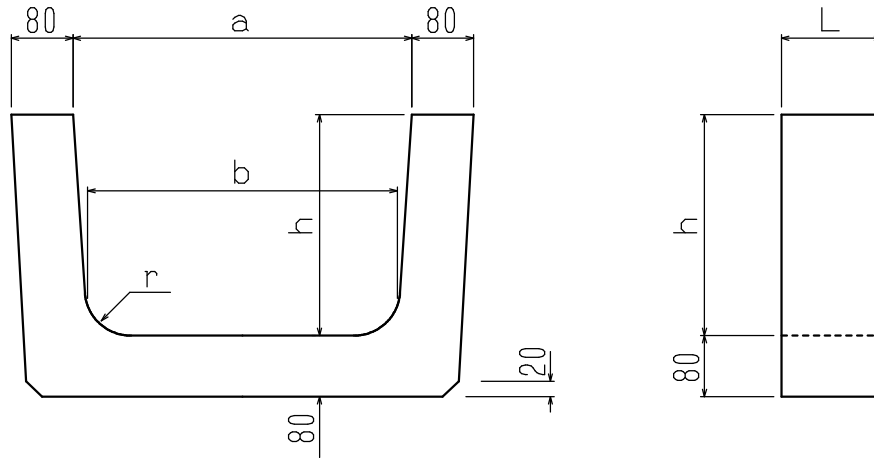

■規格表

呼び名	形状寸法 (mm)					参考重量 (kg)
	a	b	h	r	L	
300	380	355	250	50	110	2.0
350	440	402	290	60	130	2.6
400	500	456	320	60	130	2.9
450	550	501	355	60	130	3.1
500	610	555	385	70	130	3.4
550	660	606	425	70	130	4.5